

IMPIEGO:

I ventilatori centrifughi di questa serie ad alto rendimento sono adatti per aspirazioni di polveri, fumi, granulati, segature o anche trucioli di legno di minime dimensioni e materiali in genere in miscela con l'aria, **con l'esclusione di materiali filamentosi**.

La loro principale caratteristica è quella di abbinare l'alto rendimento (derivante dall'impiego di una girante a pale rovescìe, profilo speciale) con l'idoneità al trasporto di materiali in miscela con l'aria. Questi ventilatori sono inoltre caratterizzati da una curva della potenza assorbita molto piatta, tale da non sovraccaricare il motore nemmeno funzionando a bocche libere.

Si installano nelle falegnamerie, industrie meccaniche, cementerie, ceramiche, concerie, fonderie, nelle industrie molitorie, chimiche e in tutte quelle applicazioni dove necessita il trasporto di aria nociva con temperatura max di 90°C.

Per temperature del fluido trasportato superiori a 90°C fino a 350°C viene calettata sull'albero fra supporto e coclea una ventolina particolare; inoltre il ventilatore viene verniciato con vernice speciale all'alluminio per le alte temperature.

USE:

The high output centrifugal fans of this series are suitable for the suction of dusts, fumes, granulates, sawings or also wooden shavings of minimum sizes and materials in general mixed with air, **excluding filament material**.

Their main feature is that of joining up the high output (deriving from the use of a fan wheel with reversed blades, special profile) with the suitability of transporting materials mixed with air.

Besides, these fans are distinguished by a very flat curve of the absorbed power, such as to not overload the motor neither when working with free throats.

They are assembled in carpenter shops, mechanical industries, cement factories, ceramic factories, tanneries, foundries, in themolinary and chemical industries, and in all those applications where it is necessary to transport harmful air with max. temperature of 90°C.

For temperatures of the transported fluid higher than 90°C up to 350°C a small heat stopping fan is splined to the shaft between support and scroll; besides the fan is painted with a special aluminium paint suitable for high temperatures.

DEMAINES D'APPLICATION

Les ventilateurs centrifuges de cette série a haut rendement sont préconisés pour l'aspiration de poudres, fumées, granulés, sciures ou même copeaux de bois de petites dimensions et matériaux en général, **à l'exclusion de matériaux filamenteux**.

Leur principale caractéristique est d'adjoindre un haut rendement (dérivant de l'emploi d'une turbine à aubes renversées, profil spécial) à l'aptitude au transport de matériaux, en suspension dans l'air. Ces ventilateurs sont, en outre, caractérisés par une courbe de la puissance absorbée très plate, de sorte que le moteur ne soit pas surchargé même s'il fonctionne à bouche libre.

On installe ces ventilateurs dans les menuiseries, industries mécaniques, cimenteries, céramiques, tanneries, fonderies, industries meunières, chimiques dans toutes applications qui nécessitent un transport d'air poussiéreux avec une température maximum de 90°C.

Pour des températures de fluide transporté supérieures à 90°C jusqu'à 350°C, on place sur l'arbre une turbine de refroidissement qui protège de la chaleur entre la chaise et la coque; en outre, on peint le ventilateur avec une peinture spéciale à l'aluminium pour hautes températures.

ANWENDUNG:

Die Ventilatoren dieser Serie sind zum Absaugen von Staub, Rauch, Granulaten, Holzspänen und Holzmehl von kleiner Glöße und sonstigen feinen, **mit Luft gemischten, Materialien geeignet**.

Die besonderen Eigenschaften dieser Serie sind ein hoher Wirkungsgrad (erreicht durch den Einsatz von rückwärtsgekrümmten Schaufeln) verbunden mit Materialtransport.

Ausserdem sind diese Ventilatoren durch eine sehr flache kurve den aufgenommenen Energie gekennzeichnet, sodaß der Ventilator auch bei freier Ansaugöffnung nicht überlastet wird.

Anwendungsbereiche dieser Ventilatoren-Serie sind in Tischlereien, Zementfabriken, keramikverarbeitende Betriebe, Gerbereien, Gießereien, Mühlen, chemische Betriebe und all jene Bereiche, in denen schädliche Medien mit temperaturen bis zu 90°C transportiert werden.

Für Temperaturen, des geförderten Mediums, von 90°C bis 350°C wird an der Welle, zwischen Lager und Gehäuse, ein Kühlflügel aufgezogen und der Ventilatoren mit Aluminiumfarbe, für hohe Temperaturen, lackiert.

UTILISACIÓN:

Los ventiladores centrifugos de esta serie de alto rendimiento son aptos para aspirar polvos, humos, granulados, aserrín o virutas de madera de minimas dimensiones y materiales en general, mezclados con aire, **con exclusión de los materiales filamentosos**.

Su principal característica es la de combinar el alto rendimiento (derivado de la utilización de una rueda de paletas con paletas vueltas al revés, de perfil especial) con la capacidad de transportar materiales mezclados con aire.

Además, estos ventiaadores están caracterizados por una curva de la potencia absorbida muy plana, de modo que el motor no está sobrecargado ni siquiera cuando funciona con bocas libres.

Se instalan en las carpinterías, industrias mecánicas, fábricas de cemento, cerámicas, curtidos, altos hornos, en las industrias de molienda, químicas y en todas aquellas aplicaciones en que se hace necesario transportar el aire nocivo con temperatura máxima de 90°C.

Para temperaturas del fluido transportado superiores a los 90°C y hasta los 350°C se ensambla en el árbol entre soporte y cóclea una pequeña turbina de refrigeración; además el ventilador está barnizado con un barniz especial al aluminio para altas temperaturas.

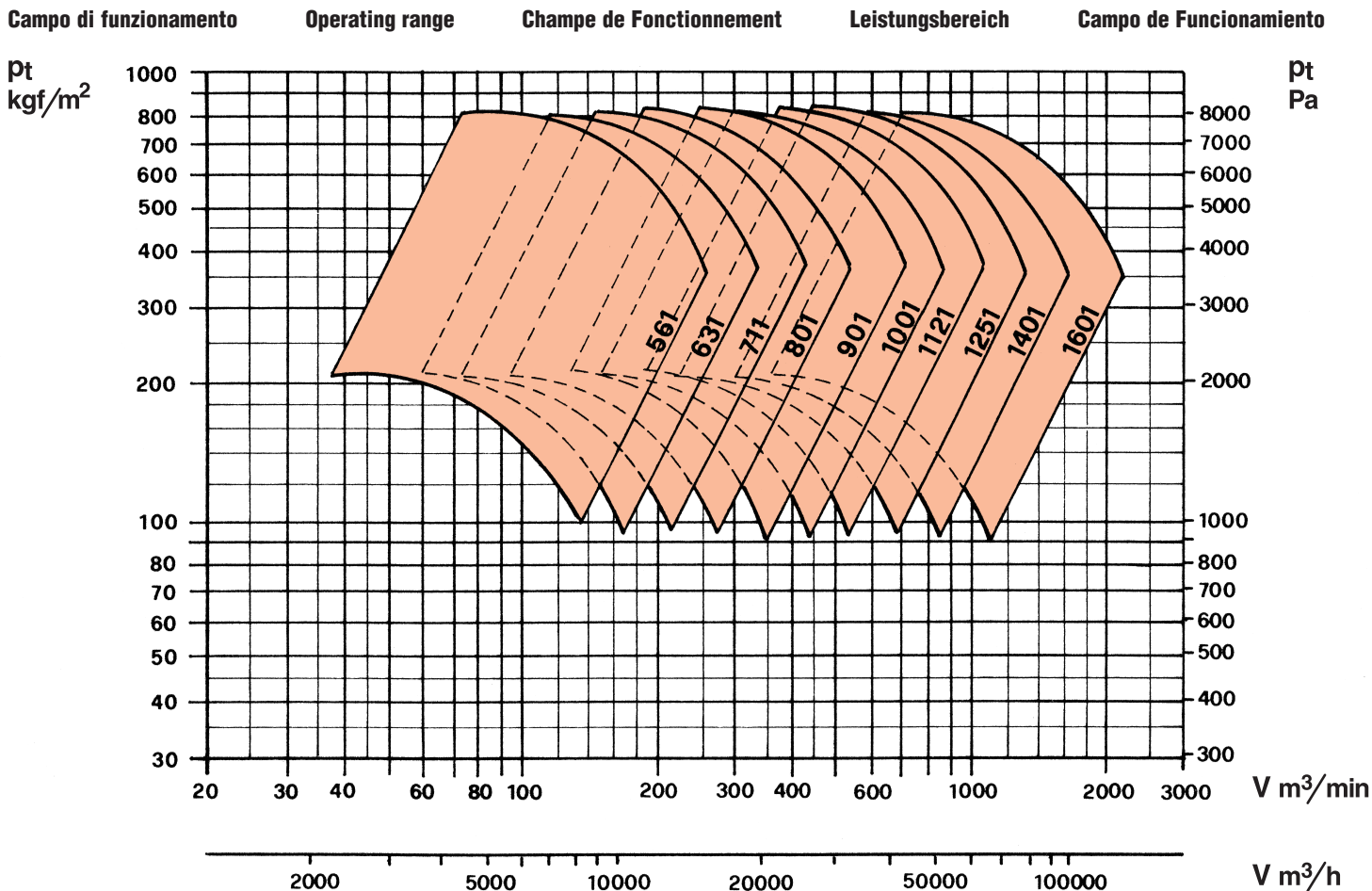

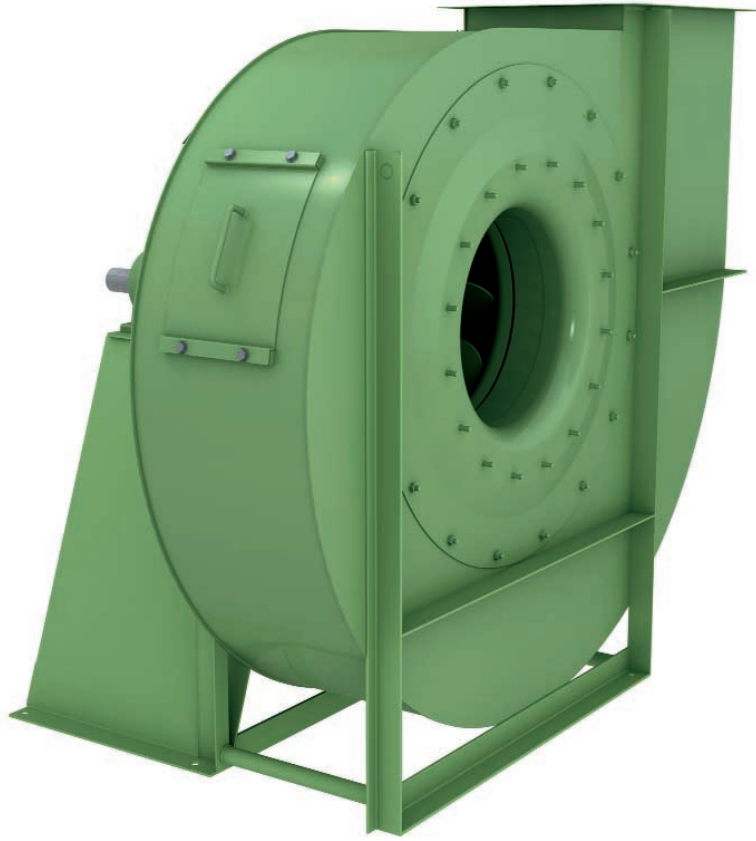

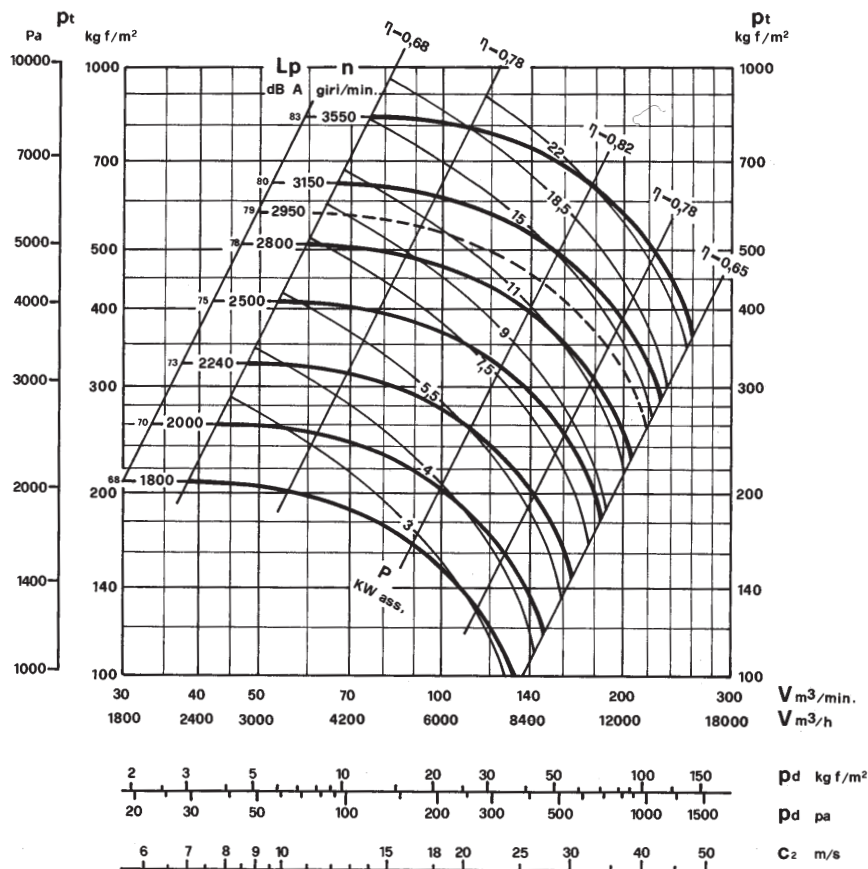

Giri massimi ammissibili:
Maximum admissible rounds:
Tours maxima admissibles:
Höchste zulässige Drehzahl:
Revoluciones máximas admisible:

<200°C = 3550 giri/min.
200-350°C = 3150 giri/min.

Tolleranza sulla rumorosità + 3 dBA
Noise level tolerance + 3 dBA
Tolérance sur niveau sonore + 3 dBA
Toleranz Schallpegel + 3 dBA
Tolerancia sobre la intensidad acústica + 3 dBA

KW assorbiti ventilatore tolleranza ± 3%
KW consumed fan tolerance ± 3%
Tolérance sur Pabs KW ± 3%
Toleranz der Wellenleistung ± 3%
KW absorbidos ventilador tolerancia ± 3%

DIMENSIONI D'INGOMBRO in mm
OVERALL DIMENSIONS in mm
DIMENSIONS D'ENCOMBREMENT en mm
MASSE in mm
DIMENSIONES EXTERNAS en mm

(...) Ventilatore con ventolina di raffreddamento
Fan with cooling fan
Ventilateur avec hélice de refroidissement
Ventilator mit kleinem kühlflügel
Ventilador con hélice de refrigeración

PD²
GD² = 3,2 kgm²

Peso
Weight
Poids kg 155
Gewicht
Peso

Il ventilatore è orientabile
The fan is revolvable
Le ventilateur est orientable
Ventilatorgehäuse ist drehbar
El ventilador es orientable

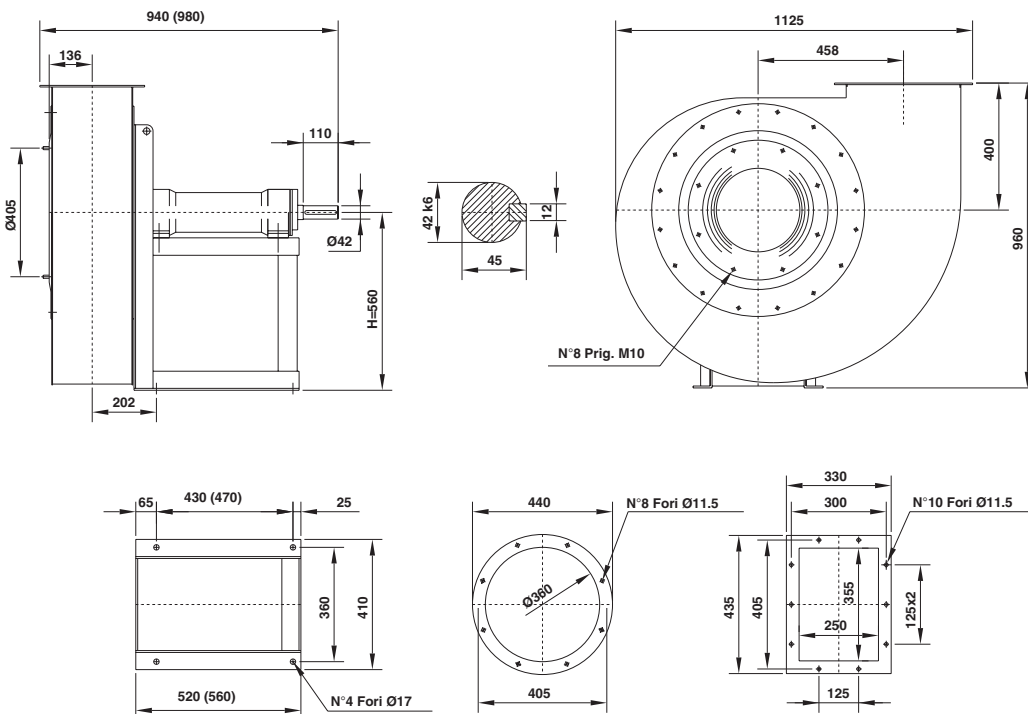

Orientamenti norme UNI 7972 (viste lato trasmissione)
UNI 7972 rules orientations (transmission side)
Orientations normes UNI 7972 (vues coté transmission)

Gehäusestellungen nach UNI 7972 Norm von der Antriebsseite aus gesehen
Orientaciones normas UNI 7972 (vistas desde el lado de transmisión)

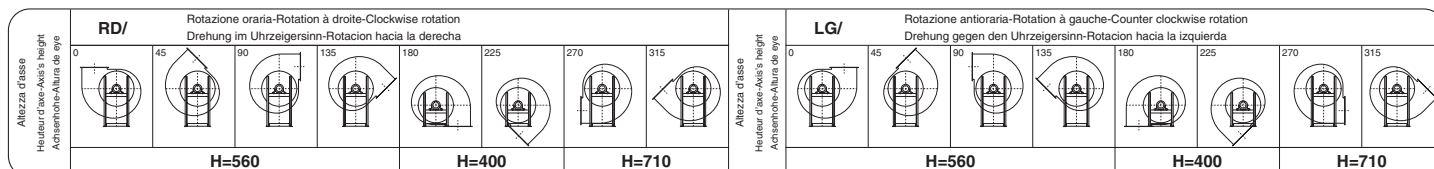

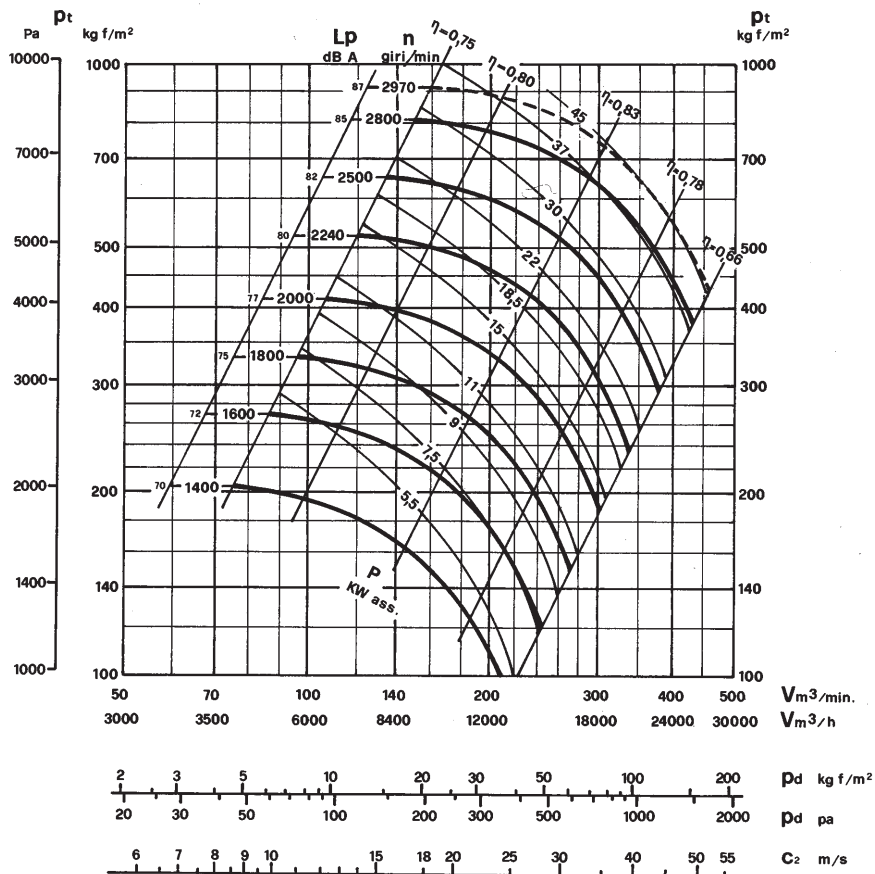

Giri massimi ammissibili:
Maximum admissible rounds:
Tours maxima admissibles:
Höchste zulässige Drehzahl:
Revoluciones máximas admisible:
 <200°C = 2800 giri/min.
 200-350°C = 2500 giri/min.

Tolleranza sulla rumorosità + 3 dBA
 Noise level tolerance + 3 dBA
 Tolérance sur niveau sonore + 3 dBA
 Toleranz Schallpegel + 3 dBA
 Tolerancia sobre la intensidad acústica + 3 dBA

KW assorbiti ventilatore tolleranza ± 3%
 KW consumed fan tolerance ± 3%
 Tolérance sur Pabs KW ± 3%
 Toleranz der Wellenleistung ± 3%
 KW absorbidos ventilador tolerancia ± 3%

DIMENSIONI D'INGOMBRO in mm
OVERALL DIMENSIONS in mm
DIMENSIONS D'ENCOMBREMENT en mm
MASSE in mm
DIMENSIONES EXTERNAS en mm

(...) Ventilatore con ventolina di raffreddamento
 Fan with cooling fan
 Ventilateur avec hélice de refroidissement
 Ventilator mit kleinem kühlflügel
 Ventilador con hélice de refrigeración

$PD^2 = 10,5 \text{ kgm}^2$
 $GD^2 = 10,5 \text{ kgm}^2$

Peso
 Weight
 Poids kg 290
 Gewicht
 Peso

Il ventilatore non è orientabile
The fan is not revolvable
Le ventilateur n'est pas orientable
Ventilatorgehäuse ist nicht drehbar
El ventilador no es orientable

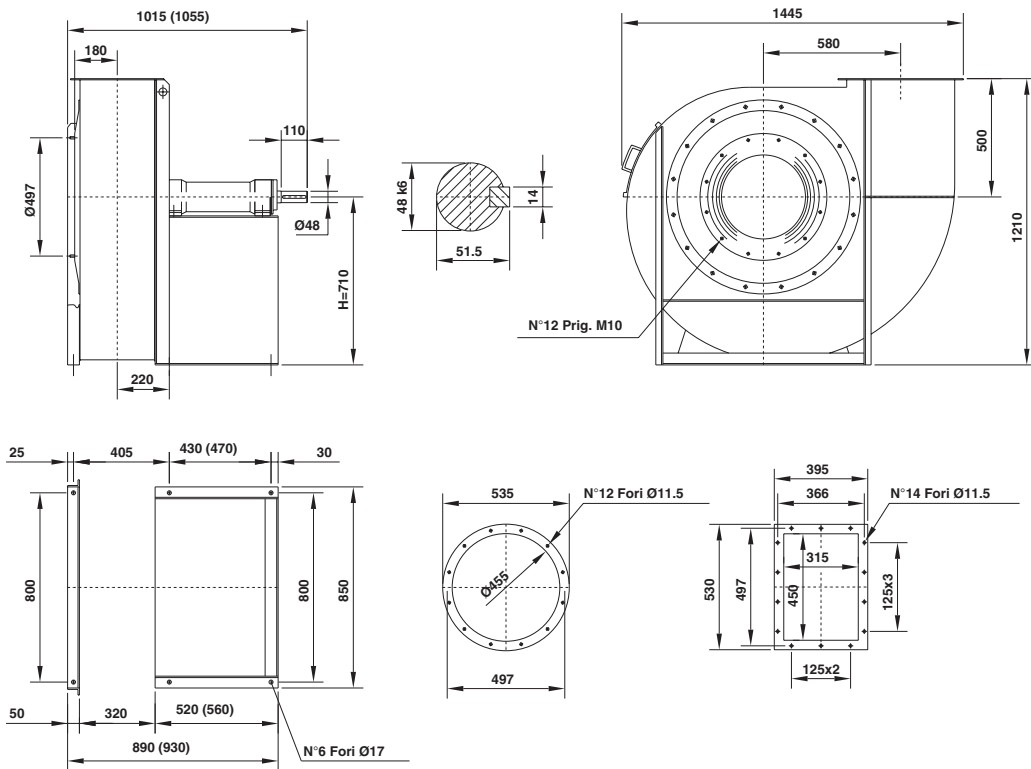

Orientamenti norme UNI 7972 (viste lato trasmissione)
 UNI 7972 rules orientations (transmission side)
 Orientations normes UNI 7972 (vues coté transmission)

Gehäusestellungen nach UNI 7972 Norm von der Antriebsseite aus gesehen
 Orientaciones normas UNI 7972 (vistas desde el lado de transmisión)

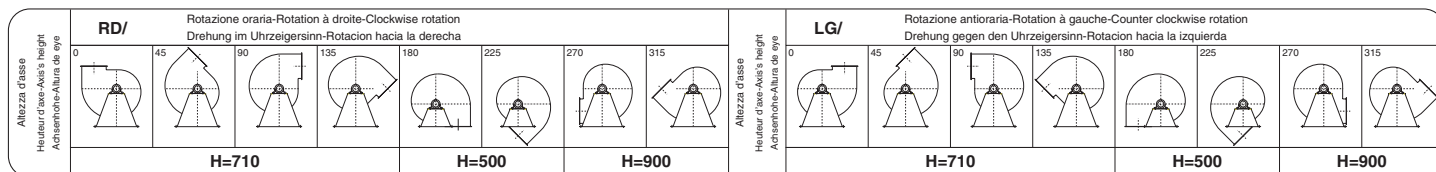

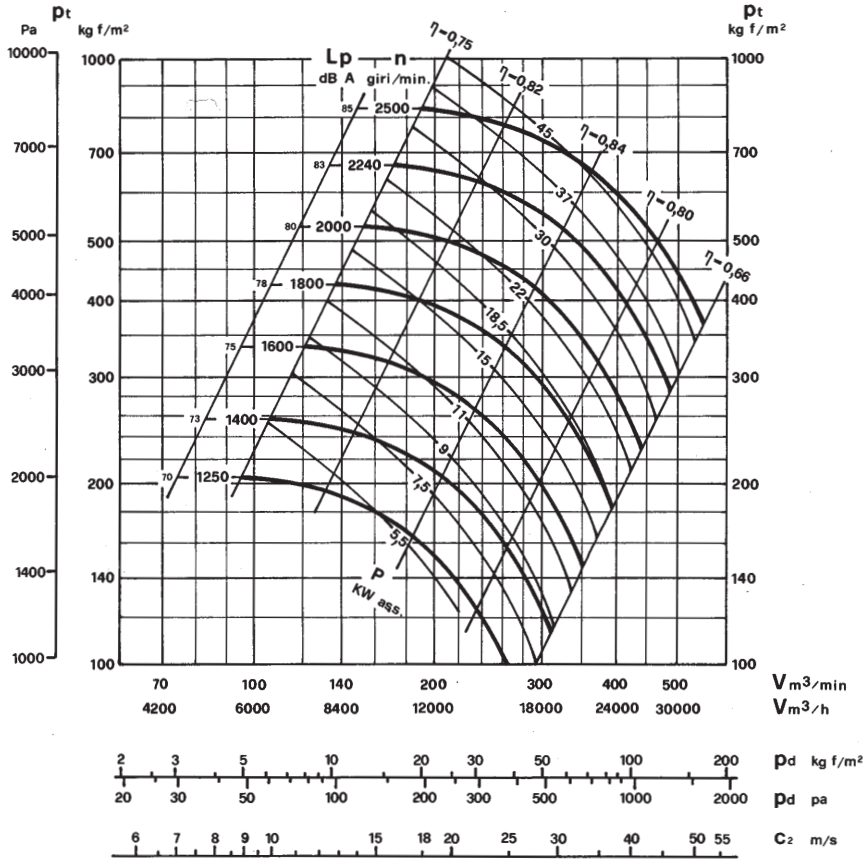

Giri massimi ammissibili:
Maximum admissible rounds:
Tours maxima admissibles:
Höchste zulässige Drehzahl:
Revoluciones máximas admisible:
<200°C = 2500 giri/min.
200-350°C = 2240 giri/min.

Tolleranza sulla rumorosità + 3 dBA
Noise level tolerance + 3 dBA
Tolérance sur niveau sonore + 3 dBA
Toleranz Schallpegel + 3 dBA
Tolerancia sobre la intensidad acústica + 3 dBA

KW assorbiti ventilatore tolleranza ± 3%
KW consumed fan tolerance ± 3%
Tolérance sur Pabs KW ± 3%
Toleranz der Wellenleistung ± 3%
KW absorbidos ventilador tolerancia ± 3%

DIMENSIONI D'INGOMBRO in mm
OVERALL DIMENSIONS in mm
DIMENSIONS D'ENCOMBREMENT en mm
MASSE in mm
DIMENSIONES EXTERNAS en mm

(...) Ventilatore con ventolina di raffreddamento
Fan with cooling fan
Ventilateur avec hélice de refroidissement
Ventilator mit kleinem kühlflügel
Ventilador con hélice de refrigeración

PD² = 18 kgm²
GD²

Peso
Weight
Poids kg 345
Gewicht
Peso

Il ventilatore non è orientabile
The fan is not revolvable
Le ventilateur n'est pas orientable
Ventilatorgehäuse ist nicht drehbar
El ventilador no es orientable

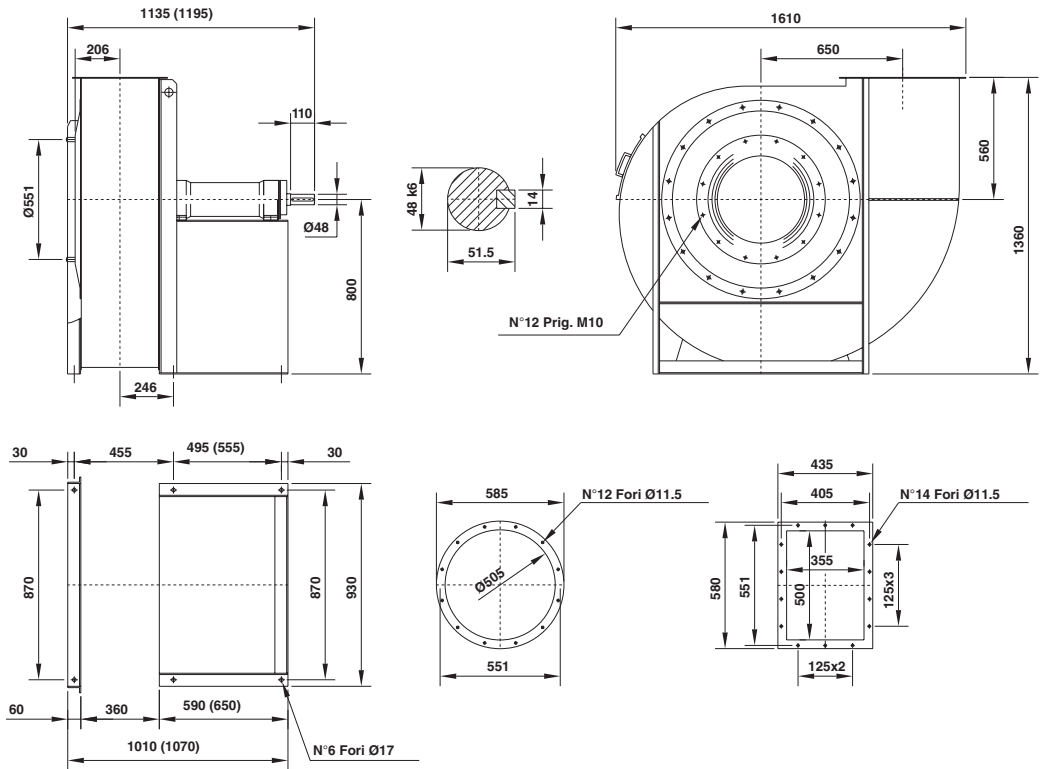

Orientamenti norme UNI 7972 (viste lato trasmissione)
UNI 7972 rules orientations (transmission side)
Orientations normes UNI 7972 (vues coté transmission)

Gehäusestellungen nach UNI 7972 Norm von der Antriebsseite aus gesehen
Orientaciones normas UNI 7972 (vistas desde el lado de transmisión)

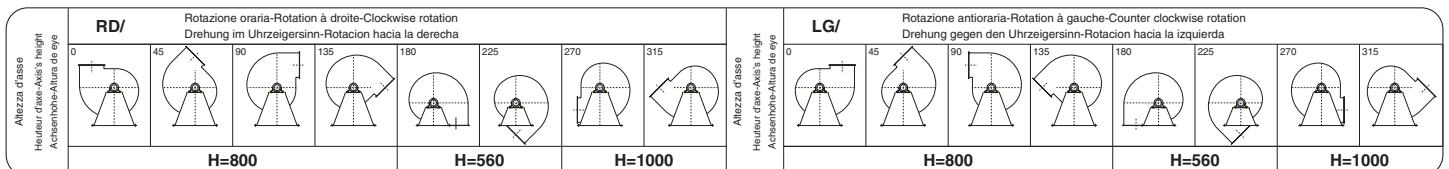

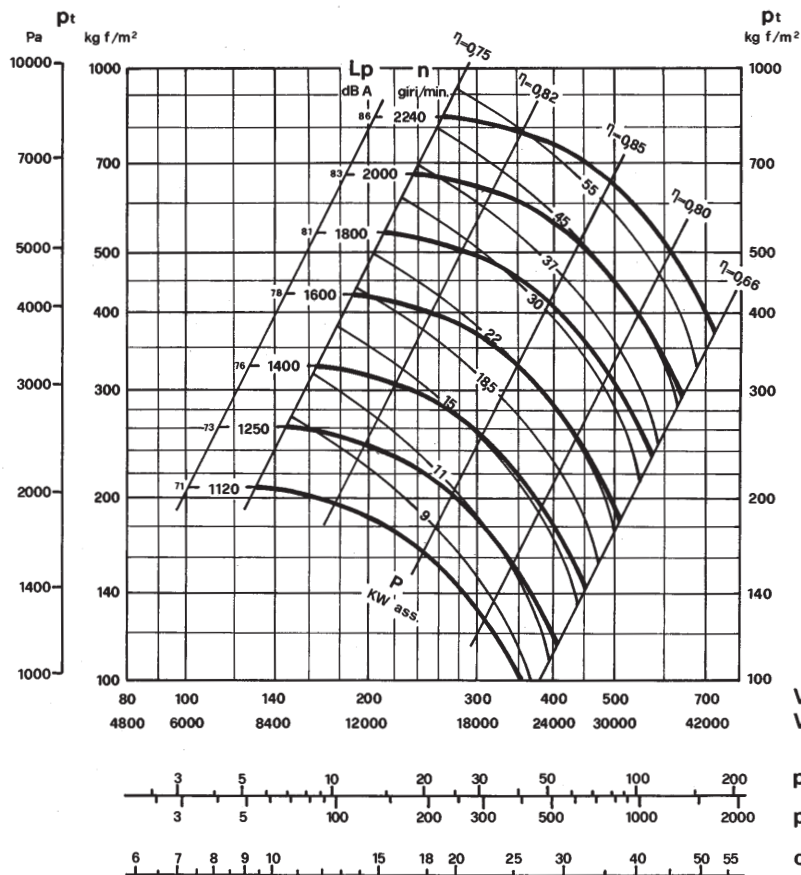

Giri massimi ammissibili:
Maximum admissible rounds:
Tours maxima admissibles:
Höchste zulässige Drehzahl:
Revoluciones máximas admisible:
<200°C = 2240 giri/min.
200-350°C = 2000 giri/min.

Tolleranza sulla rumorosità + 3 dBA
Noise level tolerance + 3 dBA
Tolérance sur niveau sonore + 3 dBA
Toleranz Schallpegel + 3 dBA
Tolerancia sobre la intensidad acústica + 3 dBA

KW assorbiti ventilatore tolleranza $\pm 3\%$
KW consumed fan tolerance $\pm 3\%$
Tolérance sur Pabs KW $\pm 3\%$
Toleranz der Wellenleistung $\pm 3\%$
KW absorbidos ventilador tolerancia $\pm 3\%$

V m^3/min .
 V m^3/h

P_d $kg\ f/m^2$

P_d pa

C_2 m/s

DIMENSIONI D'INGOMBRO in mm
OVERALL DIMENSIONS in mm
DIMENSIONS D'ENCOMBREMENT en mm
MASSE in mm
DIMENSIONES EXTERNAS en mm

(...) Ventilatore con ventolina di raffreddamento
Fan with cooling fan
Ventilateur avec hélice de refroidissement
Ventilator mit kleinem kühlflügel
Ventilador con hélice de refrigeración

$PD^2 = 33\ kgm^2$
 GD^2

Peso
Weight
Poids $kg\ 412$
Gewicht
Peso

Il ventilatore non è orientabile
The fan is not revolvable
Le ventilateur n'est pas orientable
Ventilatorgehäuse ist nicht drehbar
El ventilador no es orientable

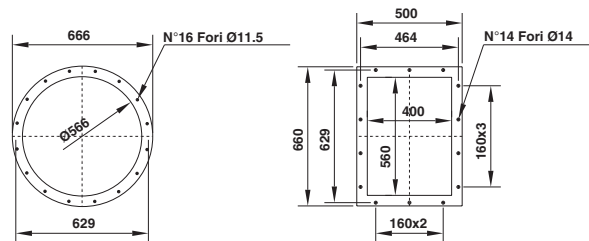
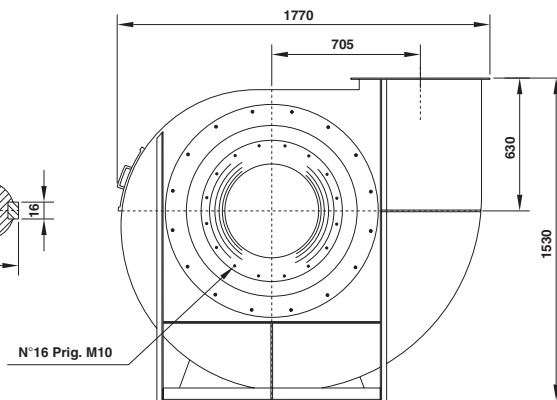
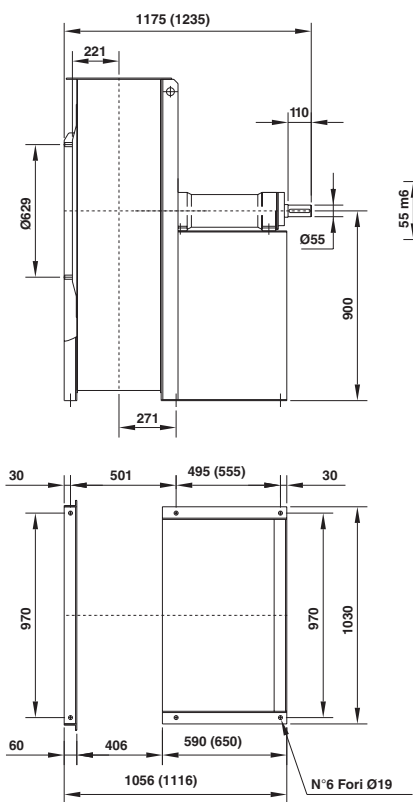

Orientamenti norme UNI 7972 (viste lato trasmissione)
UNI 7972 rules orientations (transmission side)
Orientations normes UNI 7972 (vues coté transmission)

Gehäusestellungen nach UNI 7972 Norm von der Antriebsseite aus gesehen
Orientaciones normas UNI 7972 (vistas desde el lado de transmisión)

| RD/ Rotazione oraria-Rotation à droite-Clockwise rotation Drehung im Uhrzeigersinn-Rotacion hacia la derecha | | | | | | | | LG/ Rotazione antioraria-Rotation à gauche-Counter clockwise rotation Drehung gegen den Uhrzeigersinn-Rotacion hacia la izquierda | | | | | | | |
|---|----|----|-----|--------|-----|-----|-----|--|----|----|-----|-------|-----|-----|-----|
| 0 | 45 | 90 | 135 | 180 | 225 | 270 | 315 | 0 | 45 | 90 | 135 | 180 | 225 | 270 | 315 |
| H=900 | | | | H=630 | | | | H=900 | | | | H=630 | | | |
| H=1060 | | | | H=1060 | | | | H=900 | | | | H=630 | | | |

TRc 1001

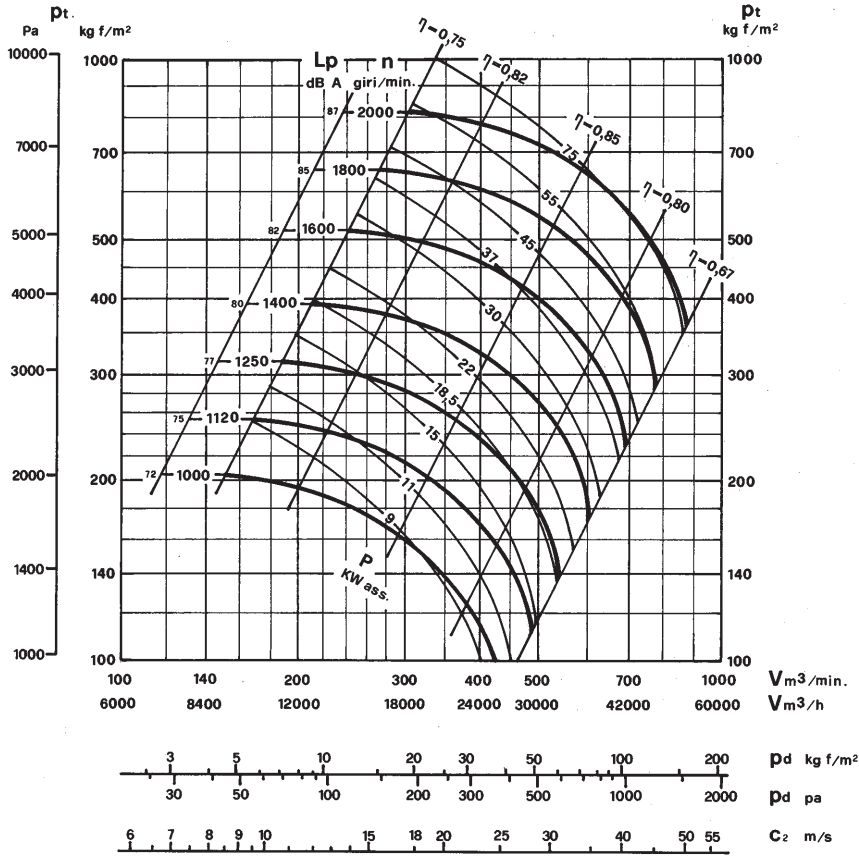

Giri massimi ammissibili:
Maximum admissible rounds:
Tours maxima admissibles:
Höchste zulässige Drehzahl:
Revoluciones máximas admisible:
<200°C = 2000 giri/min.
200-350°C = 1800 giri/min.

Tolleranza sulla rumorosità + 3 dBA
Noise level tolerance + 3 dBA
Tolérance sur niveau sonore + 3 dBA
Toleranz Schallpegel + 3 dBA
Tolerancia sobre la intensidad acústica + 3 dBA

KW assorbiti ventilatore tolleranza ± 3%
KW consumed fan tolerance ± 3%
Tolérance sur Pabs KW ± 3%
Toleranz der Wellenleistung ± 3%
KW absorbidos ventilador tolerancia ± 3%

DIMENSIONI D'INGOMBRO in mm
OVERALL DIMENSIONS in mm
DIMENSIONS D'ENCOMBREMENT en mm
MASSE in mm
DIMENSIONES EXTERNAS en mm

PD²
GD² = 51 kgm²

Peso
Weight
Poids kg 551
Gewicht
Peso

Il ventilatore non è orientabile
The fan is not revolvable
Le ventilateur n'est pas orientable
Ventilatorgehäuse ist nicht drehbar
El ventilador no es orientable

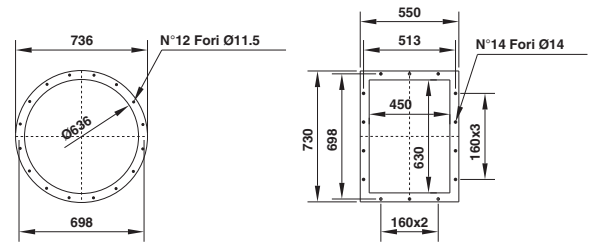
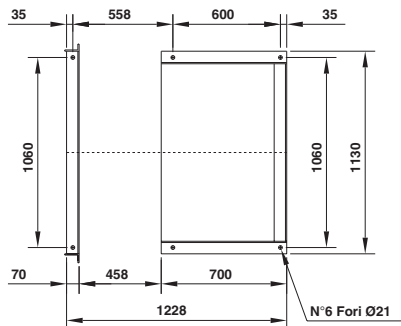
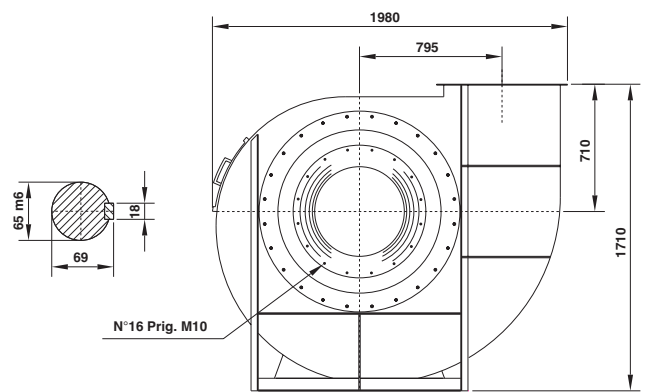
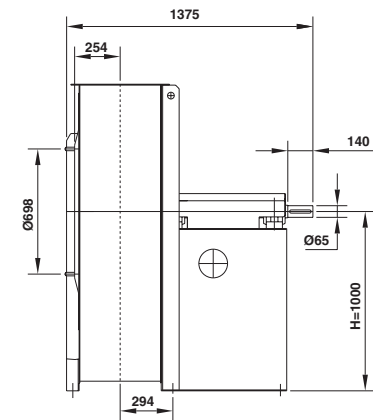

Orientamenti norme UNI 7972 (viste lato trasmissione)
UNI 7972 rules orientations (transmission side)
Orientations normes UNI 7972 (vues coté transmission)

Gehäusestellungen nach UNI 7972 Norm von der Antriebsseite aus gesehen
Orientaciones normas UNI 7972 (vistas desde el lado de transmisión)

| RD/ Rotazione oraria-Rotation à droite-Clockwise rotation Drehung im Uhrzeigersinn-Rotacion hacia la derecha | | | | | | | | LG/ Rotazione antioraria-Rotation à gauche-Counter clockwise rotation Drehung gegen den Uhrzeigersinn-Rotacion hacia la izquierda | | | | | | | | | | | | | | | |
|---|----|----|-----|-------|-----|-----|-----|--|----|----|-----|--------|-----|-----|-----|-------|--|--|--|--------|--|--|--|
| 0 | 45 | 90 | 135 | 180 | 225 | 270 | 315 | 0 | 45 | 90 | 135 | 180 | 225 | 270 | 315 | | | | | | | | |
| H=1000 | | | | H=710 | | | | H=1180 | | | | H=1000 | | | | H=710 | | | | H=1180 | | | |

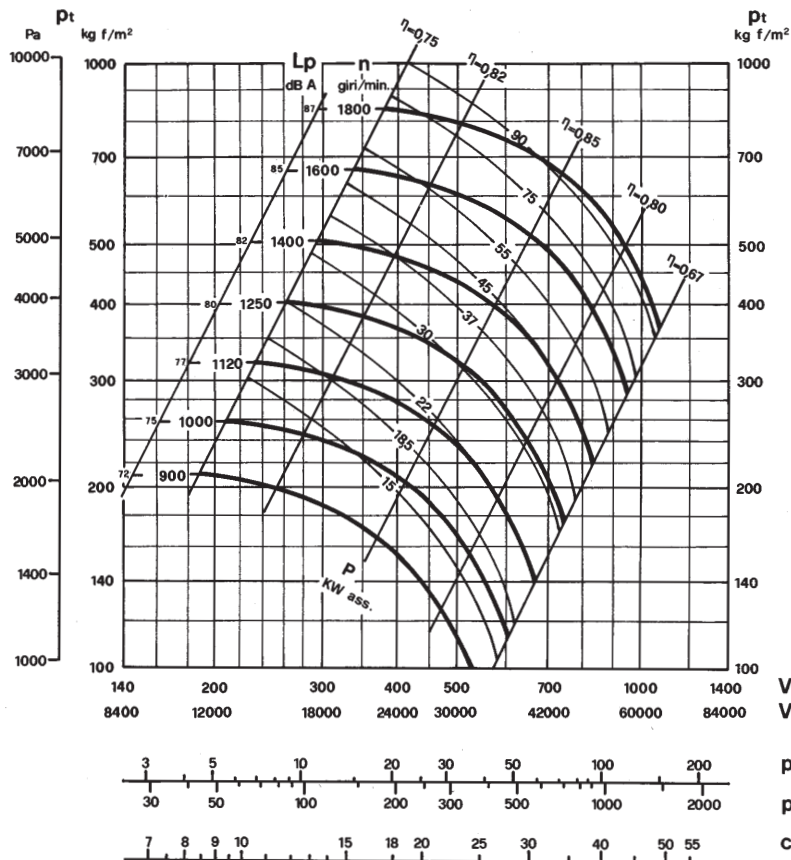

Giri massimi ammissibili:
Maximum admissible rounds:
Tours maxima admissibles:
Höchste zulässige Drehzahl:
Revoluciones máximas admisible:
<200°C = 1800 giri/min.
200-350°C = 1600 giri/min.

Tolleranza sulla rumorosità + 3 dBA
Noise level tolerance + 3 dBA
Tolérance sur niveau sonore + 3 dBA
Toleranz Schallpegel + 3 dBA
Tolerancia sobre la intensidad acústica + 3 dBA

KW assorbiti ventilatore tolleranza ± 3%
KW consumed fan tolerance ± 3%
Tolérance sur Pabs KW ± 3%
Toleranz der Wellenleistung ± 3%
KW absorbidos ventilador tolerancia ± 3%

DIMENSIONI D'INGOMBRO in mm
OVERALL DIMENSIONS in mm
DIMENSIONS D'ENCOMBREMENT en mm
MASSE in mm
DIMENSIONES EXTERNAS en mm

PD² = 80 kgm²
GD²

Peso
Weight
Poids kg 836
Gewicht
Peso

Il ventilatore non è orientabile
The fan is not revolvable
Le ventilateur n'est pas orientable
Ventilatorgehäuse ist nicht drehbar
El ventilador no es orientable

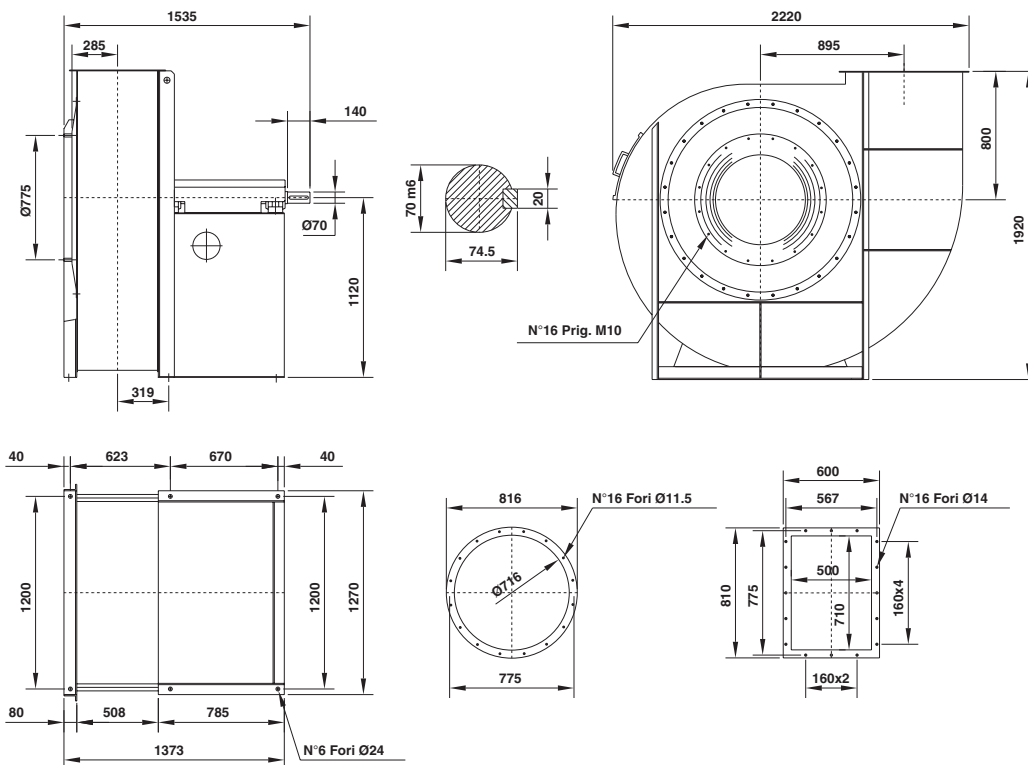

Orientamenti norme UNI 7972 (viste lato trasmissione)
UNI 7972 rules orientations (transmission side)
Orientations normes UNI 7972 (vues coté transmission)

Gehäusestellungen nach UNI 7972 Norm von der Antriebsseite aus gesehen
Orientaciones normas UNI 7972 (vistas desde el lado de transmisión)

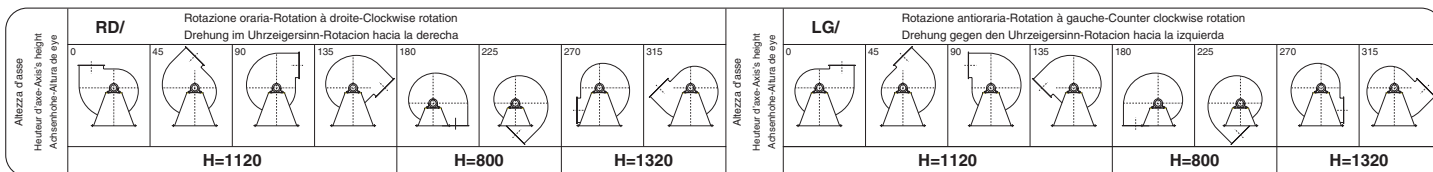

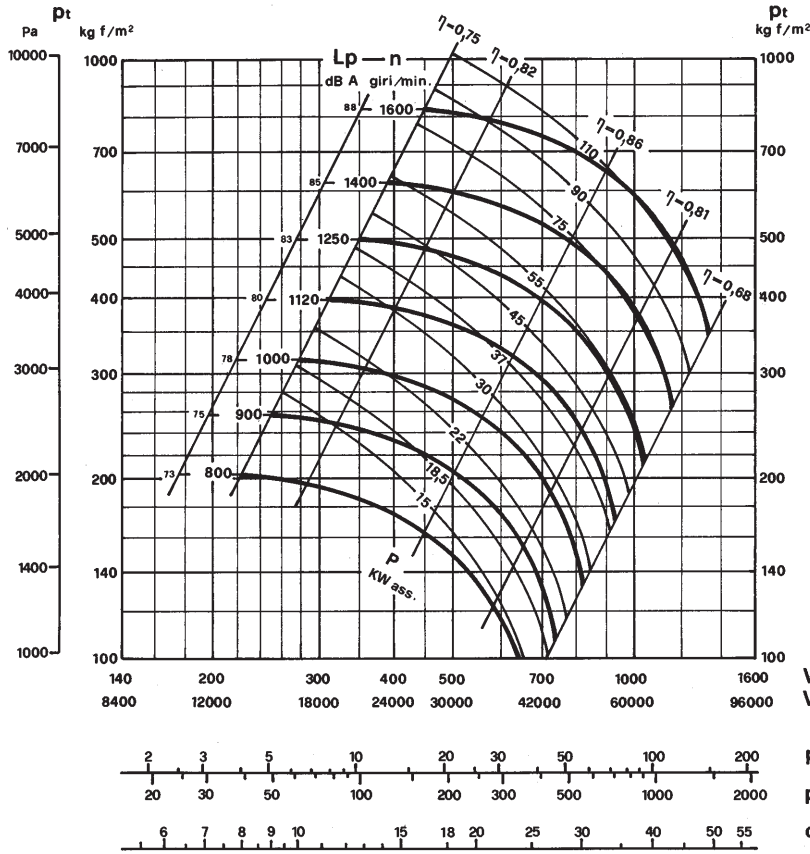

Giri massimi ammissibili:
Maximum admissible rounds:
Tours maxima admissibles:
Höchste zulässige Drehzahl:
Revoluciones máximas admisible:
<200°C = 1600 giri/min.
200-350°C = 1400 giri/min.

Tolleranza sulla rumorosità + 3 dBA
Noise level tolerance + 3 dBA
Tolérance sur niveau sonore + 3 dBA
Toleranz Schallpegel + 3 dBA
Tolerancia sobre la intensidad acústica + 3 dBA

KW assorbiti ventilatore tolleranza ± 3%
KW consumed fan tolerance ± 3%
Tolérance sur Pabs KW ± 3%
Toleranz der Wellenleistung ± 3%
KW absorbidos ventilador tolerancia ± 3%

DIMENSIONI D'INGOMBRO in mm
OVERALL DIMENSIONS in mm
DIMENSIONS D'ENCOMBREMENT en mm
MASSE in mm
DIMENSIONES EXTERNAS en mm

PD² = 120 kgm²
GD²

Peso
Weight
Poids kg 1022
Gewicht
Peso

Il ventilatore non è orientabile
The fan is not revolvable
Le ventilateur n'est pas orientable
Ventilatorgehäuse ist nicht drehbar
El ventilador no es orientable

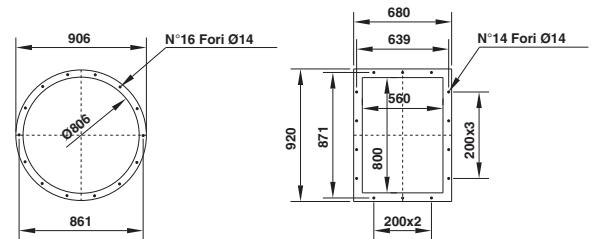
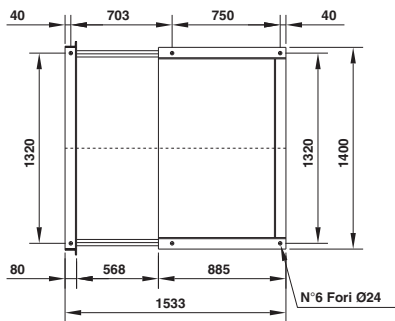
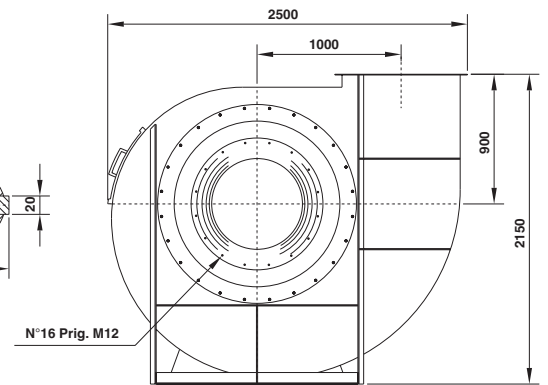
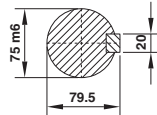
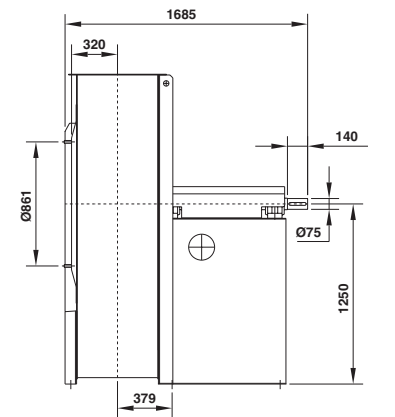

Orientamenti norme UNI 7972 (viste lato trasmissione)
UNI 7972 rules orientations (transmission side)
Orientations normes UNI 7972 (vues coté transmission)

Gehäusestellungen nach UNI 7972 Norm von der Antriebsseite aus gesehen
Orientaciones normas UNI 7972 (vistas desde el lado de transmisión)

| RD/ Rotazione oraria-Rotation à droite-Clockwise rotation Drehung im Uhrzeigersinn-Rotacion hacia la derecha | | | | | | | | LG/ Rotazione antioraria-Rotation à gauche-Counter clockwise rotation Drehung gegen den Uhrzeigersinn-Rotacion hacia la izquierda | | | | | | | | | | | | | | | |
|---|----|----|-----|-------|-----|-----|-----|--|----|----|-----|--------|-----|-----|-----|-------|--|--|--|--------|--|--|--|
| 0 | 45 | 90 | 135 | 180 | 225 | 270 | 315 | 0 | 45 | 90 | 135 | 180 | 225 | 270 | 315 | | | | | | | | |
| H=1250 | | | | H=900 | | | | H=1500 | | | | H=1250 | | | | H=900 | | | | H=1500 | | | |

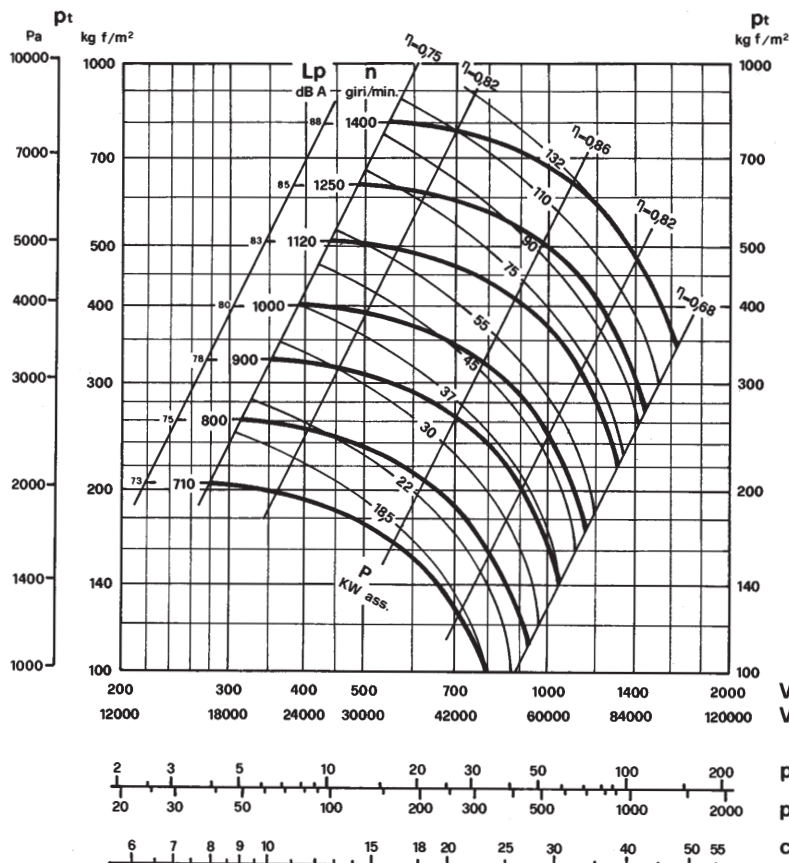

Giri massimi ammissibili:
Maximum admissible rounds:
Tours maxima admissibles:
Höchste zulässige Drehzahl:
Revoluciones máximas admisible:
<200°C = 1400 giri/min.
200-350°C = 1250 giri/min.

Tolleranza sulla rumorosità + 3 dBA
Noise level tolerance + 3 dBA
Tolérance sur niveau sonore + 3 dBA
Toleranz Schallpegel + 3 dBA
Tolerancia sobre la intensidad acústica + 3 dBA

KW assorbiti ventilatore tolleranza ± 3%
KW consumed fan tolerance ± 3%
Tolérance sur Pabs KW ± 3%
Toleranz der Wellenleistung ± 3%
KW absorbidos ventilador tolerancia ± 3%

DIMENSIONI D'INGOMBRO in mm
OVERALL DIMENSIONS in mm
DIMENSIONS D'ENCOMBREMENT en mm
MASSE in mm
DIMENSIONES EXTERNAS en mm

PD² = 230 kgm²
GD²

Peso
Weight
Poids kg 1385
Gewicht
Peso

Il ventilatore non è orientabile
The fan is not revolvable
Le ventilateur n'est pas orientable
Ventilatorgehäuse ist nicht drehbar
El ventilador no es orientable

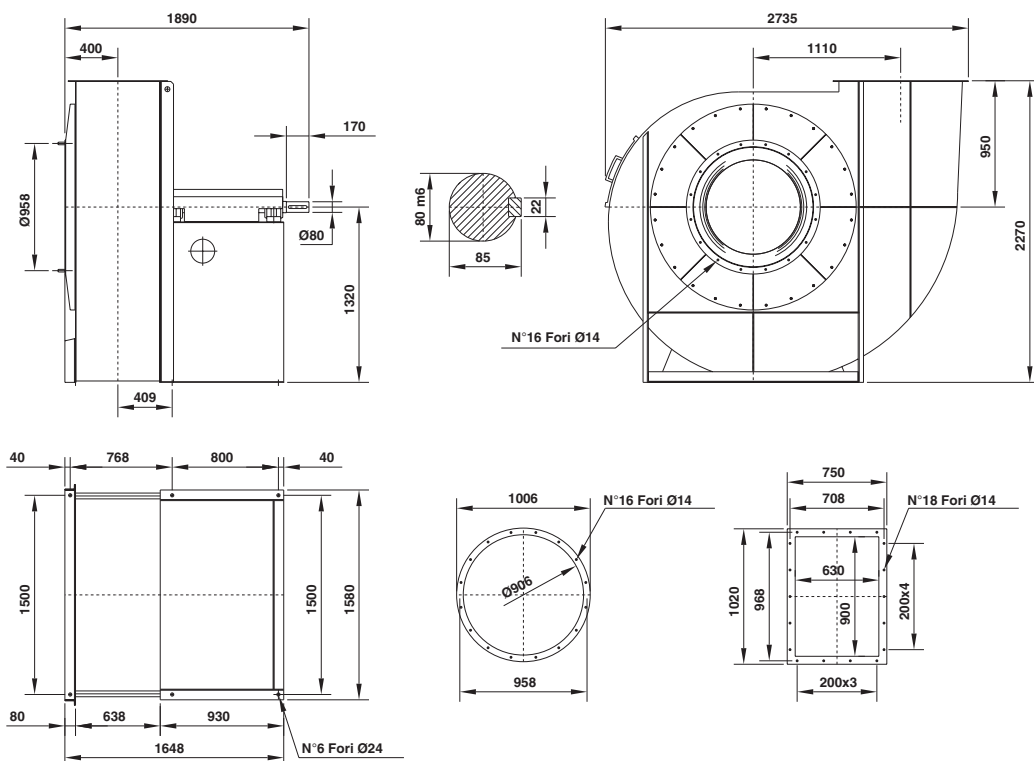

Orientamenti norme UNI 7972 (viste lato trasmissione)
UNI 7972 rules orientations (transmission side)
Orientations normes UNI 7972 (vues coté transmission)

Gehäusestellungen nach UNI 7972 Norm von der Antriebsseite aus gesehen
Orientaciones normas UNI 7972 (vistas desde el lado de transmisión)

| RD/ Rotazione oraria-Rotation à droite-Clockwise rotation Drehung im Uhrzeigersinn-Rotacion hacia la derecha | | | | | LG/ Rotazione antioraria-Rotation à gauche-Counter clockwise rotation Drehung gegen den Uhrzeigersinn-Rotacion hacia la izquierda | | | | | | | | | | | | | | | | | | | |
|---|----|----|-----|-----|--|-----|-----|---|----|-------|-----|-----|-----|-----|--------|--|--|--|--|--------|--|--|--|--|
| 0 | 45 | 90 | 135 | 180 | 225 | 270 | 315 | 0 | 45 | 90 | 135 | 180 | 225 | 270 | 315 | | | | | | | | | |
| H=1320 | | | | | H=1120 | | | | | H=950 | | | | | H=1650 | | | | | H=1500 | | | | |

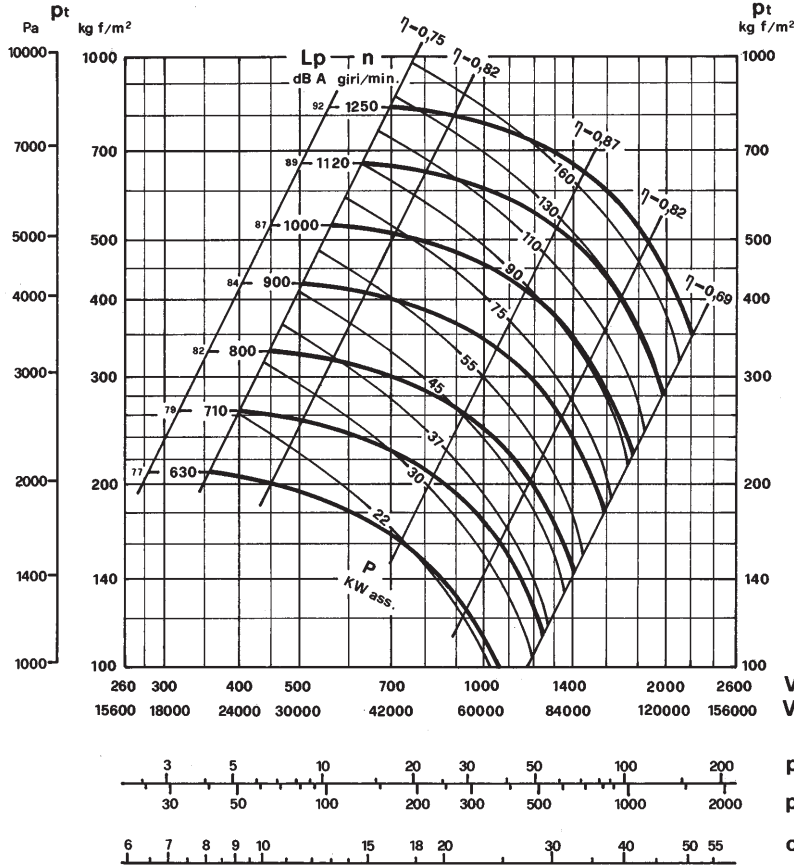

Giri massimi ammissibili:
Maximum admissible rounds:
Tours maxima admissibles:
Höchste zulässige Drehzahl:
Revoluciones máximas admisible:
<200°C = 1250 giri/min.
200-350°C = 1120 giri/min.

Tolleranza sulla rumorosità + 3 dBA
Noise level tolerance + 3 dBA
Tolérance sur niveau sonore + 3 dBA
Toleranz Schallpegel + 3 dBA
Tolerancia sobre la intensidad acústica + 3 dBA

KW assorbiti ventilatore tolleranza ± 3%
KW consumed fan tolerance ± 3%
Tolérance sur Pabs KW ± 3%
Toleranz der Wellenleistung ± 3%
KW absorbidos ventilador tolerancia ± 3%

DIMENSIONI D'INGOMBRO in mm
OVERALL DIMENSIONS in mm
DIMENSIONS D'ENCOMBREMENT en mm
MASSE in mm
DIMENSIONES EXTERNAS en mm

PD² = 370 kgm²
GD²

Peso
Weight
Poids kg 1810
Gewicht
Peso

Il ventilatore non è orientabile
The fan is not revolvable
Le ventilateur n'est pas orientable
Ventilatorgehäuse ist nicht drehbar
El ventilador no es orientable

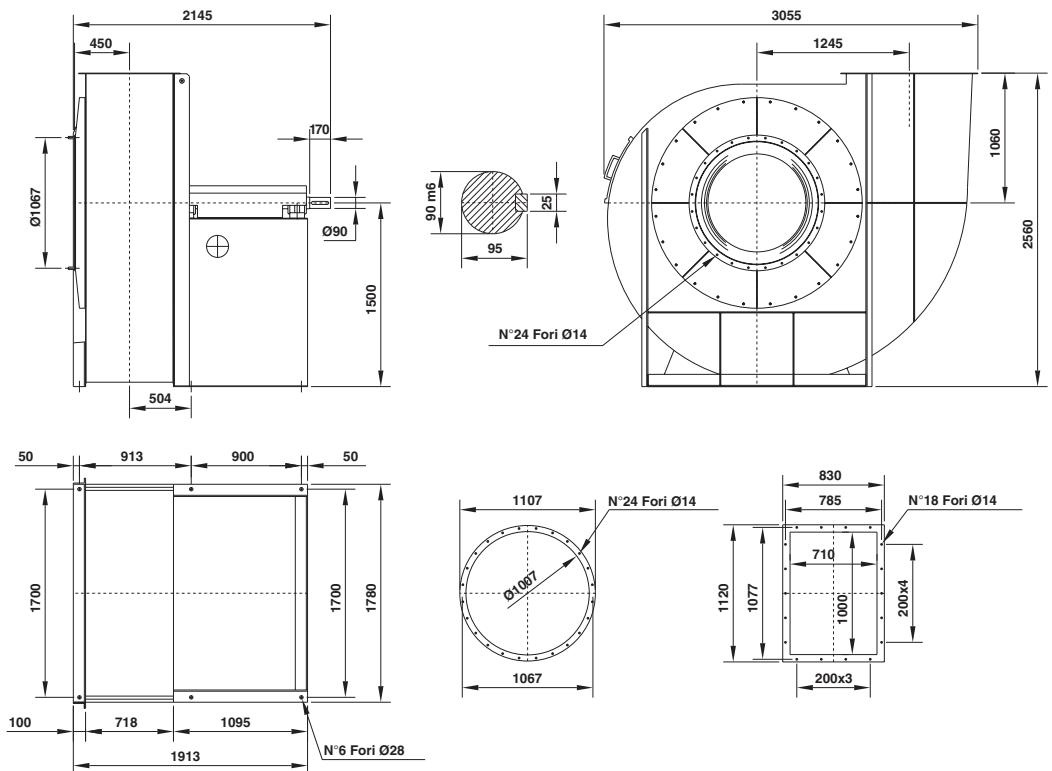

Orientamenti norme UNI 7972 (viste lato trasmissione)
UNI 7972 rules orientations (transmission side)
Orientations normes UNI 7972 (vues coté transmission)

Gehäusestellungen nach UNI 7972 Norm von der Antriebsseite aus gesehen
Orientaciones normas UNI 7972 (vistas desde el lado de transmisión)

| RD/ Rotazione oraria-Rotation à droite-Clockwise rotation Drehung im Uhrzeigersinn-Rotacion hacia la derecha | | | | | LG/ Rotazione antioraria-Rotation à gauche-Counter clockwise rotation Drehung gegen den Uhrzeigersinn-Rotacion hacia la izquierda | | | | | | | | | | | | | | | | | | | |
|---|--|--|--|--|--|--|--|--|--|--------|--|--|--|--|--------|--|--|--|--|--------|--|--|--|--|
| | | | | | | | | | | | | | | | | | | | | | | | | |
| H=1500 | | | | | H=1250 | | | | | H=1060 | | | | | H=1850 | | | | | H=1600 | | | | |